

Cilindros de tampón Impresión rotativa Calidad 37

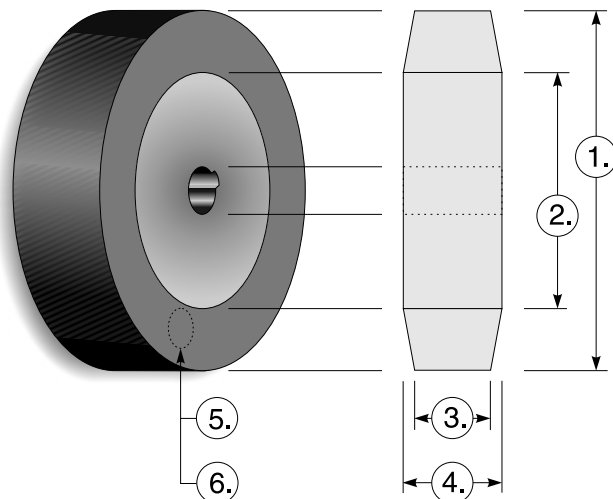

Estructura de un cilindro de tampón

El cilindro de tampón se caracteriza por lo siguiente (mm):

- ① Diámetro del cilindro
- ② Diámetro del núcleo de aluminio
- ③ Ancho de impresión (silicona)
- ④ Ancho del núcleo de aluminio
- ⑤ Calidad de la silicona (color de la silicona)
- ⑥ Dureza de la silicona (dureza Shore)

Calidad 37

Parda rojiza

Núm. ident.	Dureza Shore
1	= 24 Shore
7	= 40 Shore
8	= 55 Shore
9	= 70 Shore

Núm. art.	Ø Cilindro de tampón ①	Ancho de impresión ③	Ancho del núcleo ④	Ø Núcleo ②	Núm. del tampón
37 .. 913	201	8	8	190	913
37 .. 010	201	19	19	160	010
37 .. 910	201	27	27	160	910
37 .. 914	201	34	38	180	914
37 .. 912	201	35	35	160	912
37 .. 067	201	36	41	160	067
37 .. 907	201	50	50	160	907
37 .. 909	201	65	65	180	909
37 .. 911	201	90	100	160	911
37 .. 908	201	100	100	160	908
37 .. 905	201	100	100	180	905
37 .. 200	201	200	200	180	200

Informaciones para la aplicación:

seleccionar el cilindro de tampón considerando las dimensiones de la imagen de impresión y la estructura/forma de la superficie del material a imprimir.

El ancho de la imagen de impresión determina el ancho de impresión de la silicona ③. Siempre seleccione un cilindro de tampón que sea unos 5 mm mayor en ambos lados que el ancho de la imagen de impresión.

La forma de la superficie del material determina el espesor de la capa de silicona. Los materiales abombados donde el tampón ha de adaptarse a la forma

de la superficie requieren una capa de silicona más espesa. En este caso tendría que seleccionar un núcleo de aluminio ② más pequeño.

La estructura de la superficie del material determina la dureza de la silicona ⑤. Cuanto más gruesa y ruda es la estructura, tanto más duro ha de ser la silicona para recibir una impresión clara (y tanto mayor la fuerza de presión de la máquina).

La capa de silicona cónica frente a la superficie de impresión aumenta la estabilidad de marcha del cilindro ya que de este modo se soporta la superficie lateralmente (ancho del núcleo de aluminio ④ y ancho de la impresión ③).