

**AUTOMATISATION**

**SPEED MODUL**

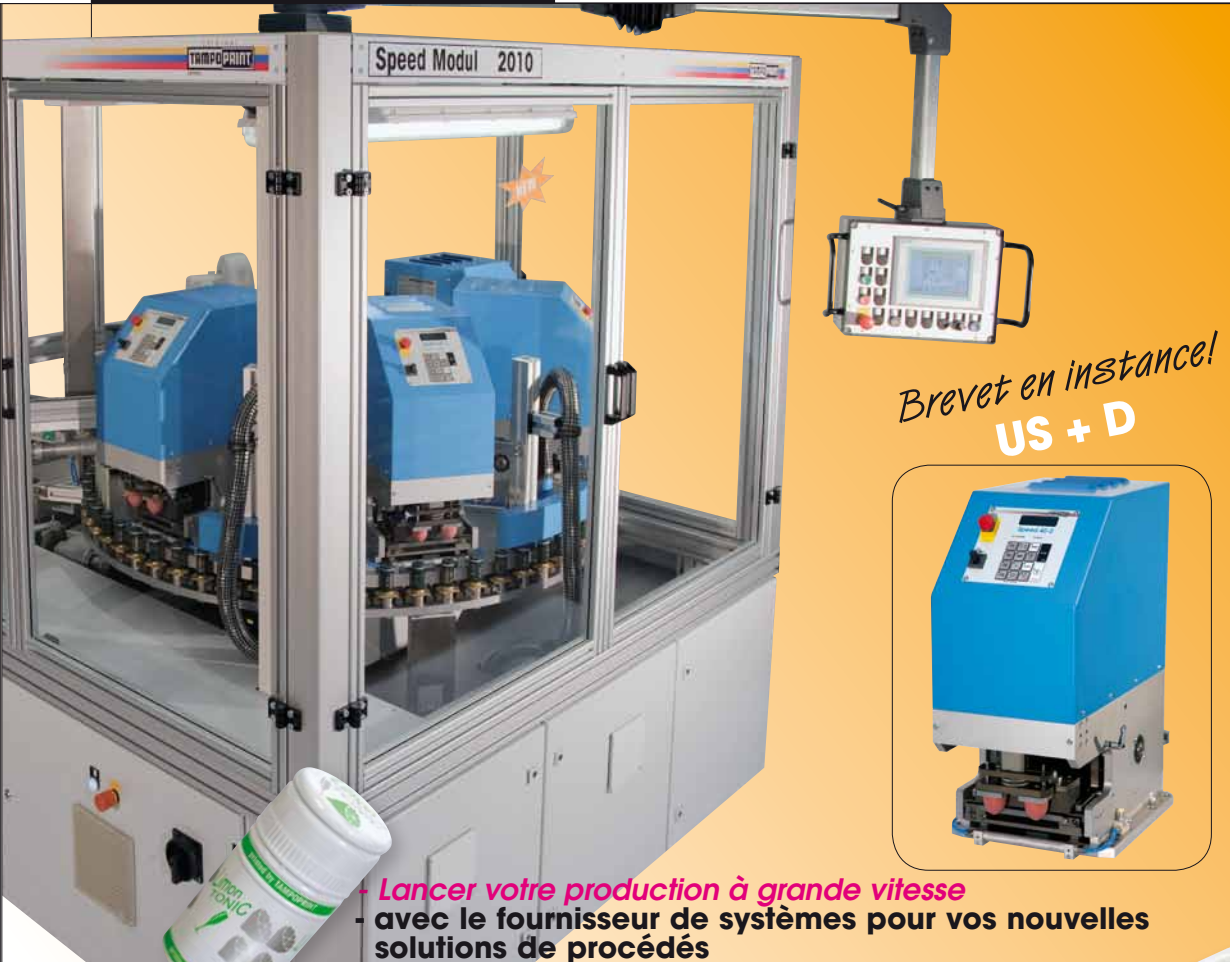

*Brevet en instance!*  
**US + D**

MACHINES DE TAMPOGRAPHIE  
SYSTÈMES LASER  
AUTOMATISATIONS

**Lancer votre production à grande vitesse**  
- avec le fournisseur de systèmes pour vos nouvelles solutions de procédés

"Speed Modul" pour l'impression circulaire polychrome de bouchons

Disponible comme automatisation complète ou semi-automatisation pour des dimensions de pièces jusqu'à Ø 70 mm

Combinable avec l'automatisation haute performance LongCaps "TOP SPIN LC"



*technologies for your future*  
*made in germany*

ORIGINAL

**TAMPOPRINT**

Machines de tamponographie  
Systèmes laser ALFALAS®  
Automatisations



Exemple de combinaison "Top Spin LC" (Impression circulaire) + "Speed Modul" (Impression en face)  
Impression de LongCaps (bouchons).

### Points forts :

- Électromécanique, rapide et précise.
- En 2010 TAMPOPRINT® a étendu son champ d'activité au domaine des bouchons. Impression circulaire combinée à celle en face sur les bouchons en aluminium et en plastique ainsi que sur les pièces brutes non imprimées et pré-enroulées.
- 15.000 pièces/h, possibles grâce au développement du "Speed Modul" en combinaison avec la machine de tampographie de conception nouvelle "Speed 40-2".
- "Speed 40-2" - La machine de tampographie "impression à plat" la plus rapide au monde

### Données techniques :

<b>Speed Modul</b>	N° réf. 01 05 02
<b>Dimension du motif imprimé</b>	jusqu'à Ø 38 mm
<b>Dimension du pièce imprimé</b>	jusqu'à Ø 70 mm
<b>Performance</b>	jusqu'à 15.000 pièces/h, 1 à 4 couleurs

### Description technique :

Pièce à imprimer plate ? Des petites pièces ? Un rejet de pièces élevé ? Haute vitesse ? Motif à imprimer avec haute précision du mécanisme passeur ? L'unité de module standardisée "Speed Modul" en combinaison avec la nouvelle machine de tampographie standard à entraînement électromécanique "Speed 40-2" rend tout cela possible.

La "Speed 40-2" est une machine rapide à faible course qui constitue une nouvelle série de machines de tampographie. La machine cadencée la plus rapide sur le marché ! Puissance jusqu'à 8.000 cycles/h.

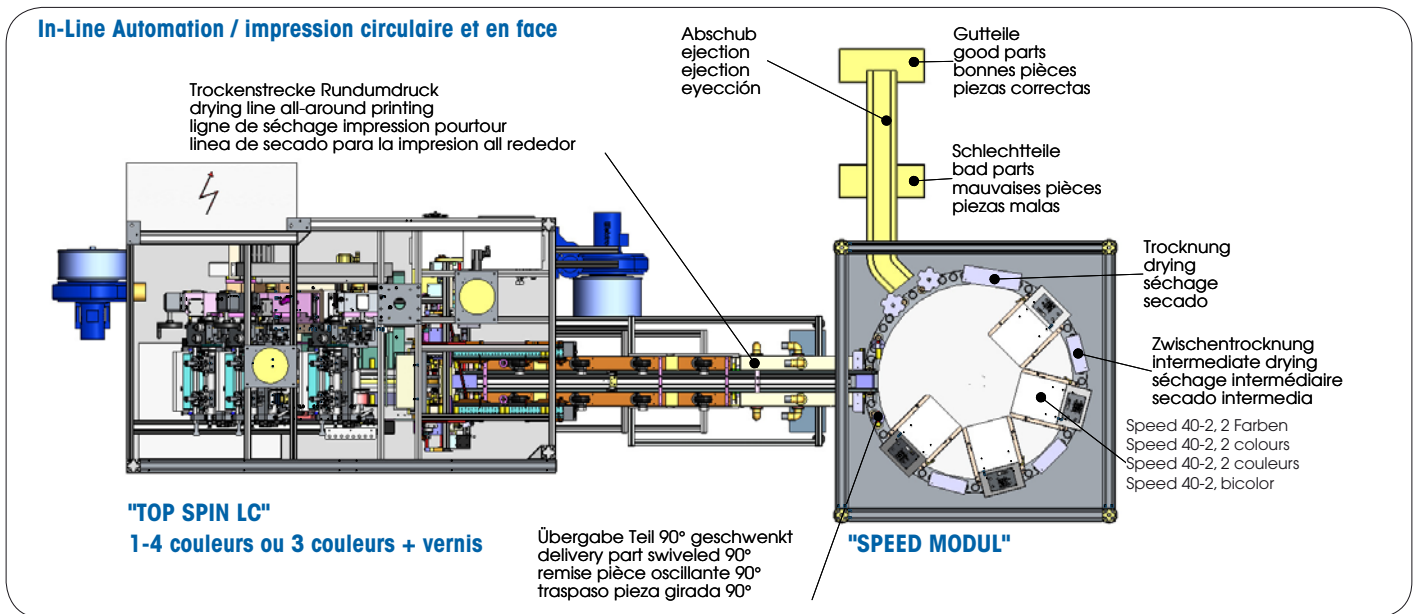

Distributeur :

**TAMPOPRINT® AG**  
Lingwiesenstraße 1  
70825 Korntal-Münchingen, GERMANY  
☎ +49 7150 928-0  
Fax: +49 7150 928-400  
E-Mail: info@tamproprint.de  
**"Ventes et Affaires Françaises"**  
☎ +49 7150 928-144  
Fax: +49 7150 928-432  
E-Mail: ventes@tamproprint.de  
http: www.tamproprint.de

**TAMPOPRINT® INTERNATIONAL CORP.**  
1400 26th Street, Vero Beach, FL 32960, USA  
☎ +1 772 778-8896, 800 810-8896  
Fax: +1 772 778-8289  
E-Mail: sales@tamproprint.com  
http: www.tamproprint.com

**TAMPOPRINT® IBERIA S.A.U.**  
c/Caspe 127-135 local B, 08013 Barcelona, SPAIN  
☎ +34 93 2327161  
Fax: +34 93 2471500  
E-Mail: tamproprint@tamproprint.es  
http: www.tamproprint.es



La reproduction de la désignation des produits ou des marques inhérentes à ce prospectus, n'autorise pas à supposer, même en l'absence de caractérisations particulières, que tels noms ou tels symboles puissent être considérés comme libres dans le sens de la législation sur les marques et ainsi librement reproduits. Tous les droits restent la propriété du dépositaire. Les produits TAMPOPRINT® font l'objet de développement permanent à la pointe de la technique. Les illustrations et les descriptions sont, de ce fait, non contractuelles. Nos machines sont fabriquées en conformité avec les directives européennes en vigueur en matière de machines et des produits aux normes EN 1010 - 1 et 1010 - 2.  
**Sous réserve de toutes modifications ! ©Copyright**